



Original Brugsanvisning til

Krone X1L

L = med lithium batteri)

ADVARSEL: LÆS DENNE BRUGSANVISNING GRUNDIGT OG FØLG INSTRUKTIONERNE, INDEN DU BRUGER GOLFOGNET / BATTERIET FØRSTE GANG.

Bestemmelsesmæssig anvendelse

Golfvognen er beregnet til transport af golfudstyr på golfbaner. Golfvognen er ikke beregnet til erhvervmæssige eller industrielle formål. For skader, som resulterer af ikke bestemmelsesmæssig anvendelse af vognen, gives der ingen garanti!

Sikkerhedsanvisninger

- Denne golfvogn må ikke benyttes af personer (inklusive børn) med begrænsede sensoriske eller psykiske evner eller med manglende erfaringer og/eller manglende viden, medmindre en ansvarlig person holder opsyn med dem og giver dem anvisninger til, hvordan golfvognen anvendes.
- Hold øje med børn, så de ikke leger med golfvognen.
- Træk altid stikket ud efter opladning og før rengøring.
- Kontrollér vognen og alle dele for synlige skader.
- Vognens sikkerhedskoncept fungerer kun, hvis den er i fejlfri stand.

Fare på grund af elektrisk stød!

- Tilslut kun apparatet til en forskriftsmæssigt installeret stikkontaktåse.
- Netspændingen skal stemme overens med oplysningerne på apparatets typeskilt.
- Lad omgående defekte stik eller kabler udskifte af en autoriseret reparatør, så farlige situationer undgås.
- Lad straks ledninger eller udstyr, som ikke fungerer korrekt, eller som er beskadiget, reparere eller udskifte af kundeservice.
- Undgå højtryksspuling

Fare for kvæstelser

- Klemfare - Vær opmærksom på at placere hånden så den ikke kommer i klemme i låsemekanismen når vognen samles.
- Hold børn væk fra ledningen og udstyret under opladning. Børn undervurderer ofte farerne ved el-apparater.
- Sørg for, at golfvognen står stabilt og sikkert under opbevaring.
- Hvis vognen er beskadiget, må den ikke længere tages i brug.
- Lad en kvalificeret reparatør kontrollere og ved behov reparere vognen.
- Lad ikke børn få fat i batterierne. Børn kan putte batterierne i munden og sluge dem.

Uvejr!

Ved uvejr kan vognen, som er sluttet til el-nettet tage skade. Tag derfor altid stikket ud af stikkontakten i uvejr.

Eksplodingsfare!

Kast ikke batteriet ind i ild.

- Batterierne må aldrig åbnes, loddes eller svejdes. Der er fare for eksplosioner og personskader!
- Kontrollér regelmæssigt batterierne. Batterier, som løber ud, kan beskadige vognen.
- Brug beskyttelseshandsker, hvis batteriet lækker.

Obs!

For skader på golfvognen, som er opstået på grund af overophedning, påtager vi os ingen garanti/produktansvar!

Opstår der en defekt på vognen SKAL forhandleren opsøges for reparation. Forbrugeren må IKKE selv foretage nogle former for indgreb med mindre andet er aftalt med forhandleren. Garantien frafalder ved uautoriseret indgreb.

1. Vognens dele

1. Håndtag
2. Øvre bagholder
3. Øvre elastikstrammer
4. Batteri
5. Baghjul
6. Hjul kapsel
7. Trykknop på hjul
8. Nedre bagholder
9. Forhjul
10. Øvre foldeskruer
11. Styrehåndtag/drejknop
12. Batteristik
13. Justeringsbolt forhjul
14. Nedre foldeskruer

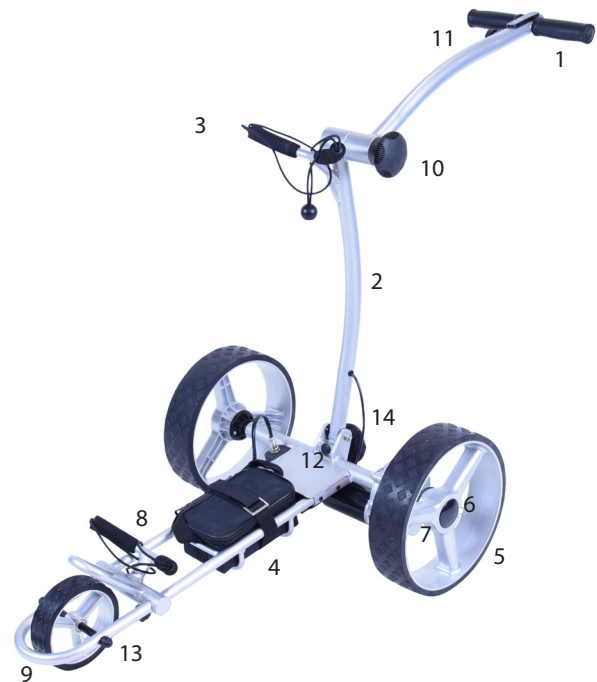

2. Vejledning til samling af golfvognen

Følg nedenstående vejledning grundigt, og du vil have din vogn klar om få minutter

1. Baghjulene monteres ved at trykke låseknappen ved siden af hjulkapslen ind, mens hjulet sættes på akslen. Skub hjulet helt ind, indtil de to små pinde på akslen passer i hjulet og låseknappen på hjulkapslen falder i hak. Hjulet er nu fastgjort. Vær opmærksom på, at højre hjul passer til højre side af vognen, og venstre hjul passer til venstre side af vognen. Hjulene kan aftages igen ved at trykke på låseknappen og tage dem af.



2. Stram den nedre monteringskruer

3. Stram den øvre monteringskruer efter justering af højde på håndtag

4. Batterikablet er tilpasset til enten at være tilsluttet golfvognen eller batteriopladeren. Placer batteriet i batteriholderen. Sæt ledningsstikket i stikket på vognen. Sørg for at kontakten på vognens håndtag står på OFF og at drejknoppen er trukket tilbage til 0 position.

3. Funktioner på styrehåndtaget/drejeknop

Batteriindikator og strøm

- Grøn: batteriet er fuldt
- Rød: batteriet skal oplades

Tænd/Sluk/Hukommelse

1. Hold tænd/sluk-knappen nede i to sekunder for hhv. at tænde og slukke strømtilførslen. Kort tryk = hukommelse.
2. Ved at dreje farthåndtaget kan du indstille den fart, som passer dig bedst.
3. Når du har fundet det ideelle tempo for vognen, kan du herefter bruge rød hukommelses knap til at hhv. stoppe og starte golfvognen. Fartindstillingerne bibeholdes automatisk, så du ikke skal indstille dem hver gang, du starter. Vognens fart kan naturligvis ændres igen ved at dreje på farthåndtaget.
4. Golfvognen er udstyret med en "blød start-funktion", hvilket sikrer en rolig acceleration op imod den indstillede fart, efter at du har trykket på start-knappen.
5. Batteriindikatoren på håndtaget: Grønt lys fuld strøm, rød lys tom for strøm.
6. Grøn knap = 10-20-30 meter

1. Sluk/tænd/hukommelsesknop
2. Drejeknop/farthåndtag
3. Batteriindikator
4. 10-20-30 meter



4. Instruktioner for brug af golfvognen

Golfvognen tændes ved at holde sluk/tænd-knappen nede i 2 sek.. Herefter lyser batteriindikatoren. Mens du holder fast i håndtaget, sættes vognen i bevægelse ved at føre pegefingern langsomt fremad og i urets retning henover drejeknoppen. Golfvognen vil nu bevæge sig fremad. Juster herefter farten til den ønskede hastighed. For at stoppe vognen eller sætte farten ned kan drejeknoppen skubbes bagud, eller den grønne knap memory kan benyttes, som tidligere beskrevet under punkt 3.

5. Elektroniske komponenter

1. Mikrocomputere: Golfvognen har to styresystemer med mikrocomputere: En i hovedstyreboksen og en i golfvognens håndtag.
2. Sikkerhedsindstillinger: Når golfvognens styresystem når sin varmegrænse, lukker den automatisk ned for at køle af.
3. Elektroniske forbindelser: Når du tilslutter batteriet, påbegynder golfvognen en automatisk opstartsproces. Herefter kan du tænde vognen på Tænd/Sluk-knappen. Batteriindikatoren vil herefter vise dig vognens batteriniveau. Ved grønt lys er batteriet fuldt opladt. Ved rødt lys skal batteriet oplades.
4. Vigtigt: Kontrolboksen indeholder ingen udskiftelige dele. Boksen er forsegleet for at holde fugt ude, så de elektroniske dele ikke bliver våde. Brydes denne forsegling, stiger risikoen for fugtskader og varig skade af golfvognen, og ligeledes fratager garantien. Så det frarådes kraftigt at bryde kontrolboksens forsegling.

6. Generel vedligeholdelse

Følgende gode råd vil sikre golfvognen den længst mulige levetid:

1. Tør stel og hjul af for mudder, jord og græs efter hver gang, du har brugt golfvognen. Dette gøres med en papirserviet eller en opvredet klud.
2. Golfvognen må IKKE rengøres med højtryksrensere/trykluft, da dette med stor sandsynlighed skader vognens elektroniske komponenter (der kan komme støv, sand o.s.v. ind i lejer på motor). Vognen kan vaskes med vand og børste (ikke mere vand end der kan være på en børste). Der må ikke bruge haveslange (spuling).
3. Tag baghjulene af en gang om måneden og fjern eventuelt snavs, der har samlet sig ved akslerne. Der kan ligeledes gives et dryp olie på vognens bevægelige metalliske dele, så disse bevæger sig frit.
4. 4-5 timers golf med golfvognen hver uge i et år svarer til sammenligning til ca. 4 års brug af en almindelig græsslå maskine. Tjek derfor din golfvogn grundigt mindst én gang om året for eventuelt slidte dele. Kontakt forhandleren af golfvognen, hvis du opdager en defekt eller en nedslidt del. Du kan også indlevere vognen til tjek hos forhandleren før hver sæson, så du altid har en golfvogn, som er i orden til den nye sæson.
5. Når vognen ikke bruges, frakobles batteriet. Hvis der går lang tid, før du skal spille golf næste gang, anbefales det at sætte batteriet et varmt og tørt sted og ikke på f.eks. et garagegulv.



7. Fejlfinding

Når jeg tilslutter batteriet til golfvognen og tænder vognen, lyser batteriindikatoren ikke. Hvordan kan jeg ordne dette?

Tjek om sikringen virker og om alle ledninger er rigtig forbundet. Hvis indikatoren fortsat ikke lyser, kan potentiometeret skrues af. Herved kan det kontrolleres, om stikkene i håndtaget sidder ordentlig fast.

Golfvognen er tændt og batteriindikatoren lyser, men motoren kører ikke. Hvad gør jeg?

Tjek at alle ledninger til motoren er rigtig forbundet og at stikkene sidder ordentlig i.

Golfvognen stopper af sig selv. Hvad kan jeg gøre ved det?

Tjek batteriet. Hvis batteriet er afladt eller kontrolboksen er overophedet, stopper vognen af sig selv.

Golfvognen trækker selv til den ene side. Hvordan udligner jeg dette?

Se efter, om vægten er ligeligt fordelt i din golftaske og om den står lige på golfvognen. Ellers kan vognens forhjul justeres ved at løse akselskruen og justere hjulet ordentligt ind. Der kan være brækket en split i baghjulene eller beskadigede cloths.

Vognen trækker ikke?

Tjek højre og venstre hjul (ombyt evt.)

Tjek splitter

Batteriet mangler strøm:

Tjek kabelforbindelserne

Tjek opladerfunktionen

Jeg har problemer med at montere hjulene:

Fjern hjulkapslen og juster monteringsplitten.

Bortskaffelse

- Følg de aktuelt gældende regler. Kontakt affaldsordningen, hvis du er i tvivl.

Tekniske data

Denne golfvogn er kontrolleret og godkendt med hensyn til overensstemmelse med de grundlæggende krav og andre relevante forskrifter i henhold til den medfølgende EF-Overensstemmelseserklæring .

Vogn

Mål udfoldet (L x B x H):	1120 x 600 x 985 mm
Mål sammenfoldet (L x B x H):	800 x 600 x 350 mm
Maks hastighed:	7 km/t
Maks Rækkevidde:	Batteriafhængigt se under spec. for aktuel batteri type
Egenvægt:	ca. 12 kg med lithium batteri
Maks. last:	25 kg

El-motor

Nominel spænding:	10,8 V
Nominel effekt:	180 W
Driftstemperatur:	+ 5 – +35°C
Opbevaringstemperatur :	-20 - +50°C (batteriet skal holdes frostfrit, når det ikke er i brug)
Fugt:	5 - 90 %

Der tages forbehold for trykfejl, produktændringer m.m.

Anvendelse af lithium batteri - læs før ibrugtagning

Følgende forholdsregler for håndtering og opladning af batteri skal følges:

- A. Oplad ikke batteriet i en tæt lukket kasse/beholder. Det anbefales at oplade batteriet i velventilerede lokaler.
- B. Batteriet må ikke oplades eller placeres ved siden af en radiator eller andre varmekilder.
- C. For at forlænge batteriets samlede levetid anbefales det at oplade batteriet, hver gang golfvognen har været i brug. Hvis batteriet bliver totalt afladet, skal det hurtigst muligt genoplades. Hvis golfvognen ikke er brugt i længere perioder, anbefales det at oplade batteriet én gang om måneden – HUSK DETTE OM VINTEREN. Batteriet må ikke være tilsluttet hverken vogn eller lader ved vinteropbevaring.
- D. Batteriets poler er således: Rød pol er positiv ladet. Sort pol er negativt ladet. Ved udskiftning af batteriet er det vigtigt at tilslutte det nye batteri korrekt. Forkert tilslutning kan forvolde stor skade på golfvognen. (se tekniske data). Rør aldrig ved batteriets to poler, da dette kan give et kraftigt stød.
- E. Batteriet må ikke skilles ad.
- F. Batteriet må ikke komme i eller i nærheden af ild, da batteriet så kan eksplodere.
- G. Batteriet er fuldt opladet, når lampen på opladeren lyser grøn eller rød/grøn.
- H. Batteriet holdes frostfrit
- I. Det er forbrugers ansvar at tjekke at kablerne sidder forsvarligt monteret på batteriet. Det skal tjekkes ved HVER opladning. Kabelskoene må ikke sidde løse. Sidder de løse, skal de spændes.
- J. Opstår der en defekt på batteriet SKAL forhandleren opsøges for reparation. Forbrugeren må IKKE selv foretage nogle former for indgreb med mindre andet er aftalt med forhandleren. Garantien frafalder ved uautoriseret indgreb.

Opladning af lithium batteri

Batteriet oplades ved først at sætte stikket i batteriet og derefter tilslutte til stikkontakten. Batteriet bør oplades, hver gang du har været på golfbanen. Det tager ca. 3-10 timer for at oplade batteriet (afhængig af lader).

Når batteriet er opladet, tages det ud af stikkontakten og laderen frakobles batteriet. Batteriet må ikke være tilkoblet vognen, når den ikke er i brug (d.v.s. efter endt brug på golfbanen frakobles batteriet.) Det samme gælder for laderen. Den må ikke være koblet til batteriet med mindre den er tilsluttet 220 V og oplader batteriet. Om vinteren skal du oplade batteriet ca. en gang om måneden.

Der findes to forskellige typer af batteriindikatorer:

Den ene type lyser grønt, lige når batteriet sættes til opladning, men skifter derefter hurtigt til rød. Når batteriet er fuldt opladt, skifter lampen til grøn igen. Den anden type batteriindikator lyser rød/rød når den oplader og rød/grøn når den er fuldladet.

Angående lithium batterier må der **KUN ANVENDES** den oplader, der medfølger batteriet.

Laderen må **KUN ANVENDES** til lithium batterier

Batteriet må ikke være tilsluttet vognen ved opladning.

VIGTIGT: Bortskaffelse af batterier

Batterier indeholder stoffer, der kan være skadelige for menneskers sundhed og for miljøet, hvis de ikke håndteres korrekt. Batterier er mærket med den overkrydsede skraldespand. Den symboliserer, at udtjente batterier ikke må bortskaffes sammen med usorteret husholdningsaffald, men skal indsamles særskilt.

Nogle batterier er også mærket med den kemiske betegnelse Hg (kviksølv), Cd (cadmium) eller Pb (bly). Dette er særligt skadelige stoffer, og det er derfor vigtigt, at disse batterier bliver indsamlet.

Det vigtigt, at du afleverer dine udtjente batterier til de indsamlingsordninger, der er etableret. På denne måde er du med til at sikre, at batterierne genanvendes i overensstemmelse med lovgivningen og ikke unødigt belaster miljøet.

Alle kommuner har etableret indsamlingsordninger, hvor udtjente bærbare batterier bliver afhentet direkte fra husholdningerne, eller gratis kan afleveres af borgerne på genbrugsstationer og andre indsamlingssteder. Nærmere information kan fås hos kommunens tekniske forvaltning.

HVIS BATTERIET VIDERESÆLGES, SKAL DENNE ANVISNING FØLGE MED

